



TEMPO AS 12
Automatische Sägeblatt Schleifmaschine



mit Klinkenvorschub, für präzisen Schliff von
Kreissägeblättern für die Metallbearbeitung

Winkelzahn

A - DIN 1840

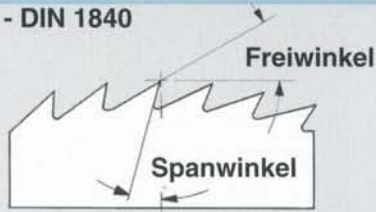

Bogenzahn

B - DIN 1840

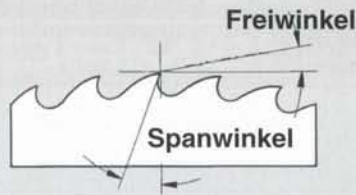

Hoch - Tief Zahn

C - DIN 1840

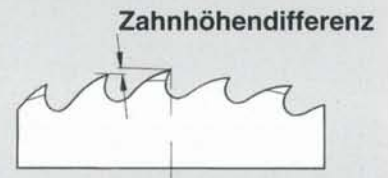

Dachzahn

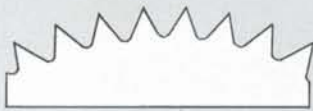

Wechselseitiges Abschrägen

Bw - DIN 1840



Seitliches Abschrägen

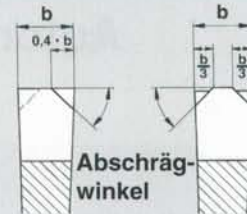

Automatische Sägeblatt Schleifmaschine mit Klinkenvorschub,
zum präzisen Schleifen von:

- HSS Sägeblättern
- Segment - Sägeblättern
- Trennkreissägen
- Warmsägen

Die wirtschaftliche Lösung zum Schleifen von Sägeblättern bis 1600 mm Ø.

Besondere Merkmale:

- Vor- und Nachschneidezähne (Zahnform C, DIN 1840) können in einem Arbeitsgang geschliffen werden
- Acht Schaltgeschwindigkeiten von 35 bis 120 Zähne / min.
- 3 unterschiedliche Zahnformen (Winkelzahn, flacher und hoher Bogenzahn)
- Der robuste Aufbau, die kräftige Sägeblattaufnahme und die Blattstütze mit integrierter Bremse gewährleisten optimale Genauigkeit in Rundlauf und Zahnteilung
- Getrennte Motoren für Schleifscheibe und Schaltbewegung
- Höchste Präzision und konstante Qualität wird unter Verwendung von Teilscheiben erzielt

Optionen:

- Sägeblattaufnahme für Sägeblätter bis Ø 1600 mm
- Spezielle Schaltklinke für Trenn- und Warmsägen mit Dachzahn (Pendelzahn)
- Elektrische Staubabsaugung, im Maschinenfuß eingebaut
- Automatische Zustellung

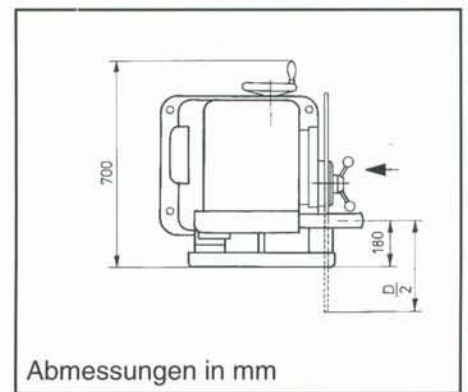
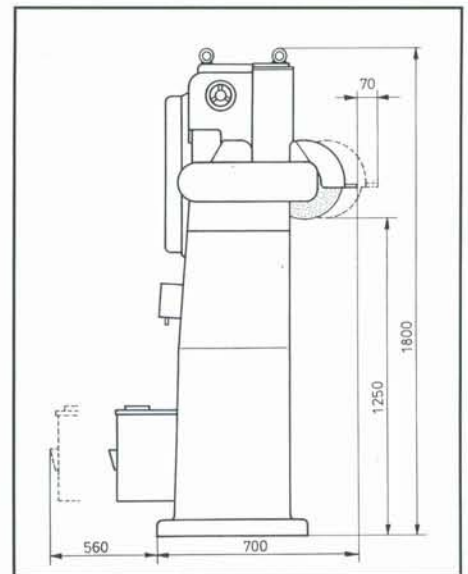

Abmessungen in mm

Technische Daten

		AS 12
Sägeblattdurchmesser	mm	200 - 1250 (1600)
Zahnteilung max.	mm	42
Schaltgeschwindigkeit	Zähne/min	35, 40, 50, 60, 70, 80, 100, 120
Schleifscheibe	U/ min	2650
Installierte Leistung	kW	1
Abmessungen L x W x H	mm	700 x 860 x 1800
Gewicht, netto / brutto	kg	450 / 570

Technische Änderungen vorbehalten

Weitere Informationen bei uns



**August Heinr. Schmidt
Transportanlagen GmbH**

Kruppstr. 5
D-71254 Ditzingen

Tel: +49-7156-17827-0
Fax: +49-7156-17827-150
info@schmidt-tempo.com
www.schmidt-tempo.com